

PLATAFORMA ARTICULADA DIESEL



HA16 PX
HA18 PX

Ótima produtividade

- Rotação de 360° em contínuo
- Comandos inteiramente proporcionais e simultâneo
- Atingi máxima em 44 segundos

Grande capacidade em terrenos acidentados

- 4 rodas motrizes e direcionais para uma melhor capacidade de manobra
- Bloqueio diferencial hidráulico para translação
- Distância de 40 cm ao solo

Alcance horizontal de 9,1m, o que permite uma grande capacidade de trabalho

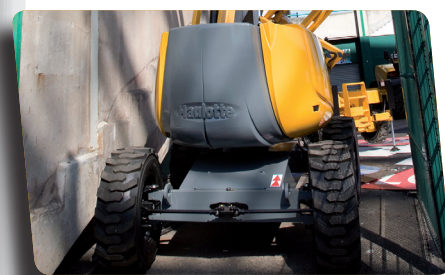

Haulotte 
GROUP

More than lifting

www.haulotte.com



HA16 PX / HA18 PX



PLATAFORMA ARTICULADA DIESEL

Haulotte
GROUP

CARACTERÍSTICAS TÉCNICAS

HA16 PX

HA18 PX

Altura de trabalho	16 m	17.3 m
Altura da plataforma	14 m	15.3 m
Alcance horizontal	9.2 m	10.6 m
Ponto de articulação	6.6 m	6.6 m
Capacidade máxima	230 kg	230 kg
F x G Dimensões da plataforma	1.8 x 0.8 m	1.8 x 0.8 m
A Largura	6.95 m	7.6 m
Largura de transporte	6.95 m	7.6 m
B Comprimento	5.25 m	2.3 m
C Altura recolhida	2.3 m	2.3 m
Altura de transporte	2.2 m	2.2 m
Ângulo de abatimento pendular	140° (+70/-70)	140° (+70/-70)
Ângulo de rotação da plataforma	180° (+90/-90)	180° (+90/-90)
Ângulo de rotação da torre	360°	360°
Assimetria traseira	0 m	0 m
D Distância de eixos	2 m	2 m
E Distância ao solo	40 cm	40 cm
Inclinação	5°	5°
Velocidade de translação	0.8- 5.5 km/h	0.8 - 5.5 km/h
Pendente máxima	50 %	50 %
Raio de curva exterior	3.75 m	3.75 m
Pneus preenchidos	385/65-22.5	385/65-22.5
Motor diesel	28 kW- 38 hp	28 kW- 38 hp
Tanque hidráulico	100 l	100 l
Capacidade do tanque de combustível	72 l	72 l
Peso total	6950 kg	8050 kg

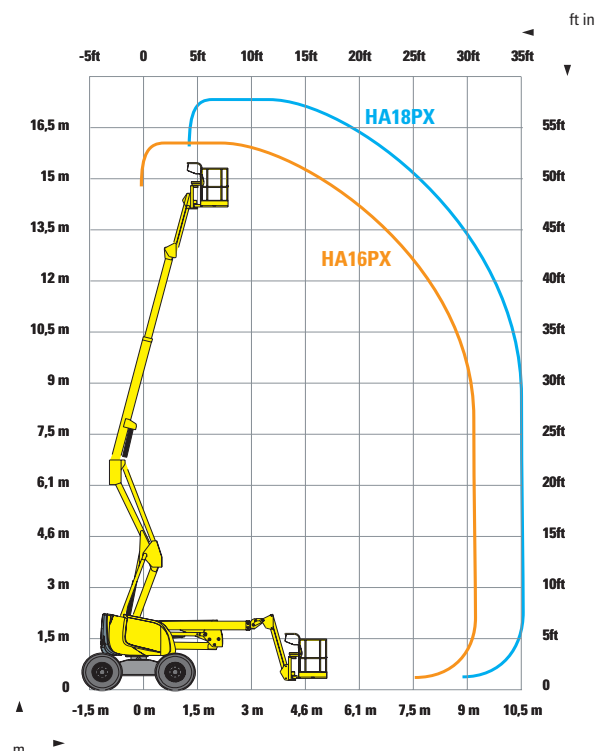
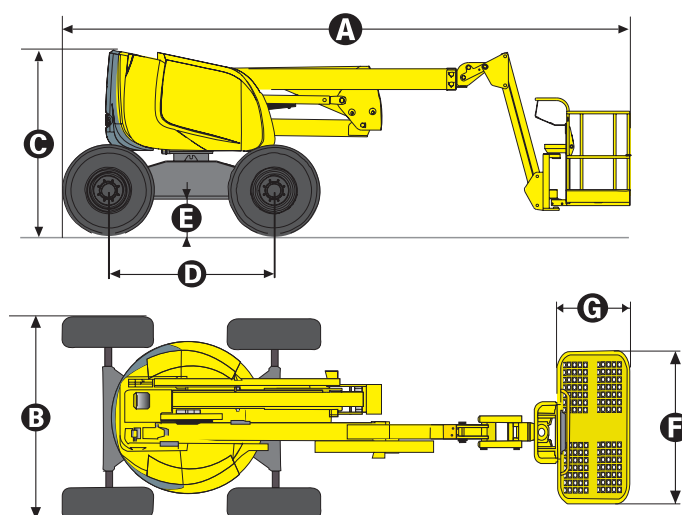

EQUIPAMENTO STANDARD

- 4 rodas motrizes e direcionais de comandos simultâneos
- Rotação de 360° em contínuo
- Utilização no exterior muito segura, opera com velocidade do vento de até 60km/h
- Motor reclinável para facilitar a manutenção
- Tanque diesel 72 l, altura do bocal de enchimento 1,50 m
- Alarme de inclinação 5°
- Baterias de arranque de 12 V
- Bomba de emergência acionada pelo cesta
- Dispositivo para liberação das rodas
- Horímetro
- Bloqueio mecânico da orientação da mesa
- Pontos para amarração e içamento

OPÇÕES E ACESSÓRIOS

- Gerador elétrico 3,3 kW
- 230 V / 11 V – 16 A tomada no cesto
- Cesto com dimensões 2,3 x 0,80 m
- Alarme de translação
- Giroflex
- Farol de trabalho
- Catalisador
- Óleo hidráulico biodegradável
- Kit de países frios
- Kit de países quentes
- Linha de ar comprimido na plataforma



Haulotte Group -

Haulotte DO BRASIL - Av. Tucunaré, nº 790 - CEP 06460-020 - Tambore - Barueri - Sao Paulo - Brasil - Tel: +55 11 4208 4206 - Fax: +55 11 4208 4206 - Email: haulotte@haulotte.com.br - Website: <http://www.haulotte.com.br>

Haulotte IBERICA - C/Argentina nº 13 - P.I. La Garena - 28806 Alcalá de Henares (Madrid) - Spain - Tel: +34 902 886 455 - Fax: +34 911 341 844 - E-mail: iberica@haulotte.com - Website: <http://www.haulotte.es>